



alcatel 3

## Importante:

Este manual de usuario es para Alcatel 3 T451A.

Es posible que encuentre diferencias entre la descripción en esta guía y el funcionamiento real del teléfono, dependiendo de la versión del software o de los servicios específicos de cada operador.

## Ayuda

Consulte los siguientes recursos para obtener más información sobre el servicio, su software o las preguntas frecuentes:

### Consultar las Preguntas frecuentes

Ingrese a <https://www.alcatelmobile.com/support/>.

### Encontrar el número de serie o IMEI

Puede encontrar su número de serie o Identidad internacional del equipo móvil (IMEI) en los materiales del embalaje. También puede seleccionar **Ajustes > Acerca del teléfono > IMEI** en el propio teléfono.

### Obtener el servicio de garantía

Siga las instrucciones de esta guía o ingrese a <https://www.alcatelmobile.com/contact-us/>. A continuación, compruebe la información de los teléfonos de asistencia y del centro de reparación.

### Consultar la información legal

En el teléfono, ingrese a **Ajustes > Acerca del teléfono > Información legal**.

# Tabla de contenidos

<b>1</b>	<b>Aspectos básicos</b> .....	<b>4</b>
1.1	Descripción general del dispositivo.....	4
1.2	Puesta en marcha .....	7
1.3	Pantalla de Inicio.....	9
1.4	Entrada de texto .....	17
<b>2</b>	<b>Aplicaciones multimedia</b> .....	<b>19</b>
2.1	Cámara .....	19
<b>3</b>	<b>Aplicaciones y funciones</b> .....	<b>23</b>
3.1	Teléfono .....	23
3.2	Contactos.....	29
3.3	Mensajes.....	32
3.4	Calendario.....	35
3.5	Reloj .....	36
3.6	Centro de asistencia.....	37
3.7	Otras aplicaciones .....	37
3.8	Aplicaciones de Google.....	37
<b>4</b>	<b>Ajustes</b> .....	<b>40</b>
4.1	Red e Internet.....	40
4.2	Dispositivos conectados.....	43
4.3	Aplicaciones .....	45
4.4	Notificaciones.....	45
4.5	Batería .....	45
4.6	Almacenamiento .....	45
4.7	Programar Encendido/Apagado .....	45

4.8	Sonido y vibración .....	45
4.9	Pantalla.....	46
4.10	Fondo de pantalla y estilo.....	46
4.11	Accesibilidad .....	46
4.12	Seguridad y privacidad.....	47
4.13	Ubicación .....	48
4.14	Seguridad y emergencia .....	48
4.15	Contraseñas y cuentas.....	48
4.16	Contraseñas, claves de acceso y cuentas.....	49
4.17	Bienestar digital y controles parentales.....	49
4.18	Google .....	49
4.19	Sistema.....	49
4.20	Acerca del teléfono .....	51
<b>5</b>	<b>Solución de problemas.....</b>	<b>52</b>
<b>6</b>	<b>Especificaciones.....</b>	<b>59</b>
<b>7</b>	<b>Accesorios.....</b>	<b>61</b>
<b>8</b>	<b>Licencias .....</b>	<b>61</b>
<b>9</b>	<b>Exención de responsabilidad .....</b>	<b>61</b>

# 1 Aspectos básicos

## 1.1 Descripción general del dispositivo



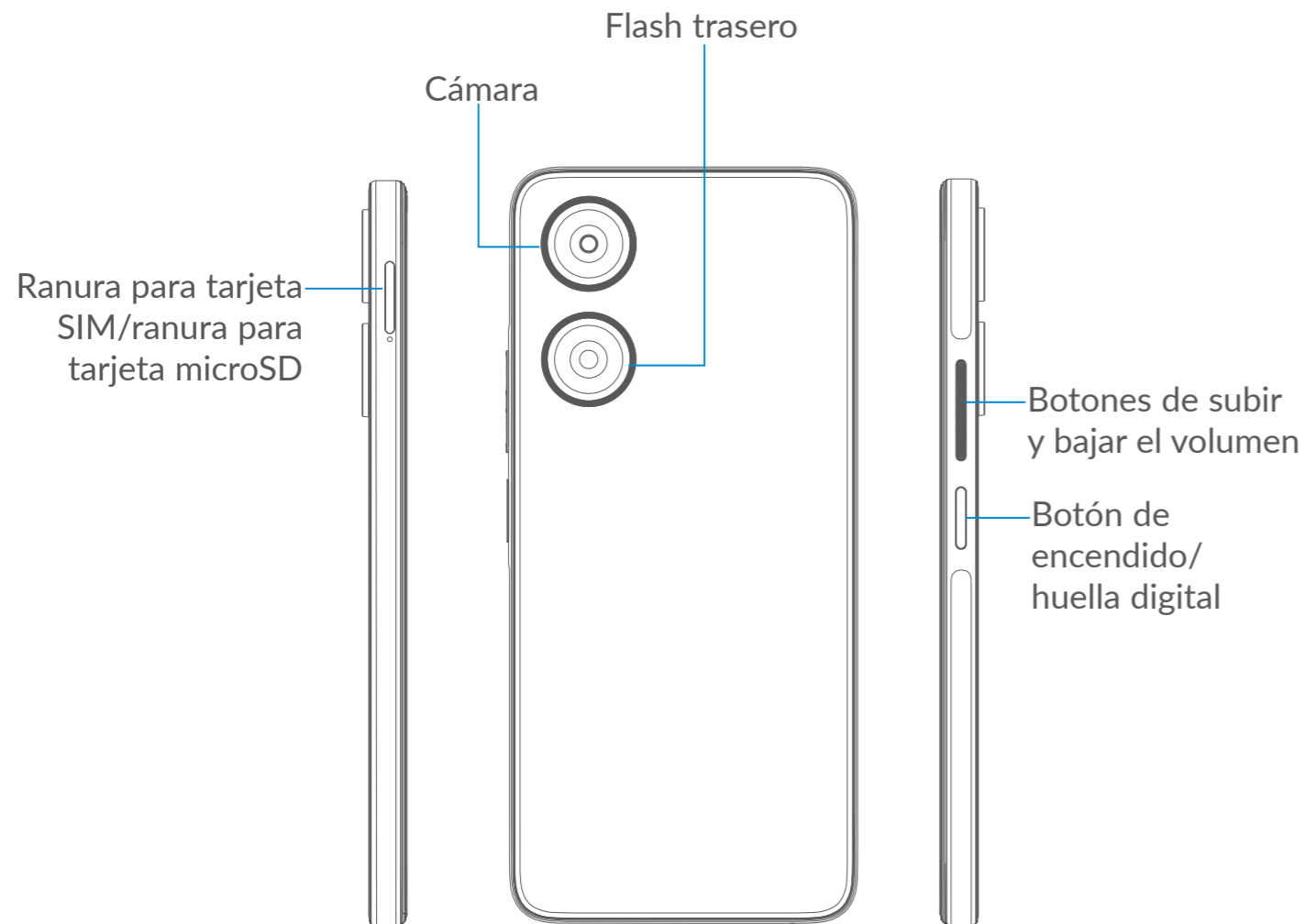

### Botón atrás

- Toque para volver a la pantalla anterior o para cerrar un cuadro de diálogo, el menú de opciones, el panel de notificaciones, etc.

### Botón de inicio

- Desde cualquier aplicación o pantalla, toque para volver a la pantalla de Inicio.
- Mantenga pulsado para activar el Asistente de Google. Puede obtener ayuda como indicaciones e información sobre restaurantes en función del contenido detectado en la pantalla.

### Aplicaciones recientes

- Toque aquí para ver las aplicaciones a las que ha accedido recientemente.

### Botón de encendido

- Pulse para: Bloquea/Ilumina la pantalla.
- Pulsar y mantener pulsado: añade una cuenta
- Pulse el botón de **encendido** y el de **subir el volumen** a la vez para que aparezca el menú emergente y elegir entre Emergencia/Apagar/Reiniciar.
- Pulse el botón de **encendido** y el de **bajar el volumen** al mismo tiempo para tomar una captura de pantalla.
- Pulse y mantenga el botón de **Encendido** durante al menos 8 segundos para forzar un reinicio.
- Pulse dos veces el botón de Encendido para abrir la cámara.

### Teclas de volumen

- En modo de llamada, ajusta el volumen del teléfono o del auricular.
- En modo Música/Video/Transmisión, ajusta el volumen.
- En modo General, ajusta el volumen multimedia.
- Silencia el tono de llamada de una llamada entrante.
- En el modo de vista previa de cámara, pulse el botón de **subir** o **bajar el volumen** para tomar una foto o manténgala pulsada para realizar disparos continuos.

## 1.2 Puesta en marcha

### Ajustes

#### Insertar y extraer la tarjeta SIM/microSD

- 1 Inserte en el agujero el alfiler para la SIM que se suministra.
- 2 Extraiga la bandeja de la SIM.
- 3 Coloque la tarjeta SIM o microSD en la ranura de la bandeja y cierre con cuidado la bandeja de la SIM.

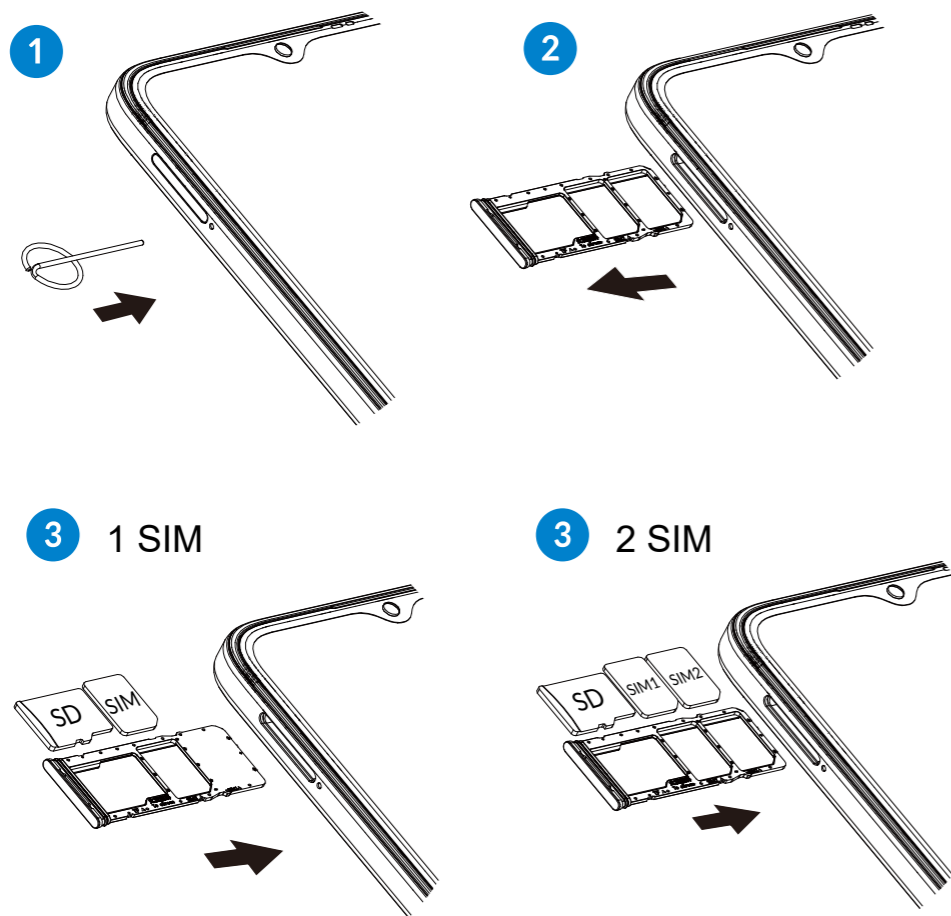

Debe insertar su tarjeta SIM para poder realizar llamadas. No es necesario que apague el teléfono antes de insertar o extraer la tarjeta SIM, ya que este teléfono admite la función de cambio de tarjeta mientras el teléfono está encendido.



Su teléfono sólo es compatible con tarjetas SIM nano. No intente insertar otros tipos de tarjeta SIM, ya que podría causar daños en el teléfono.

### Cargar la batería

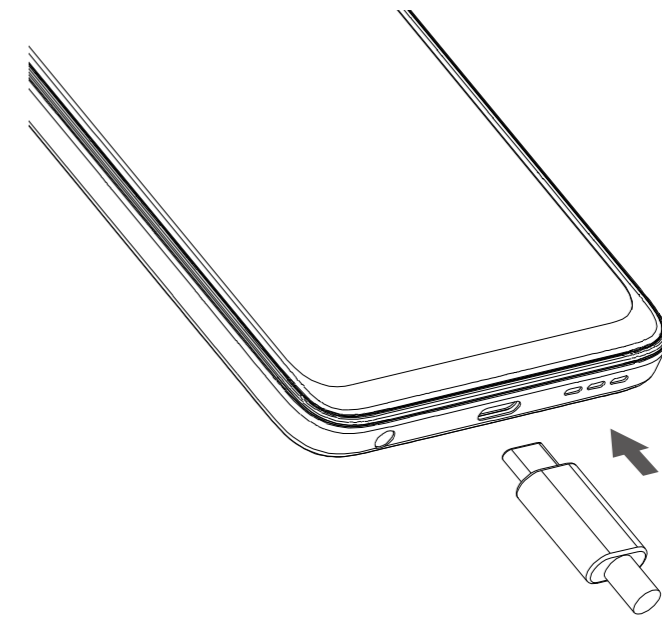

Se recomienda cargar la batería completamente ( ). El estado de carga se indica con un porcentaje en la pantalla cuando el teléfono está apagado. El porcentaje aumenta a medida que se carga el teléfono.



Para reducir el consumo y el gasto de energía, cuando la batería esté cargada completamente, desconecte su cargador del tomacorriente, desconecte el Wi-Fi, GPS, Bluetooth o demás aplicaciones secundarias cuando no estén en uso; disminuya el tiempo de la luz de fondo, etc.

### Encender el teléfono

Mantenga pulsado el botón de **Encendido** hasta que el teléfono se encienda, desbloquéelo (deslizar, PIN, contraseña, patrón, huella o reconocimiento facial) si es necesario y confirme. Se visualizará la pantalla de inicio.

Si desconoce el código PIN o lo ha olvidado, póngase en contacto con su operador de red. Asegúrese de tener el código PIN bien guardado.

### Apagar el teléfono

Pulse el botón de **encendido** y el de **subir el volumen** a la vez para que aparezca el menú emergente, luego seleccione **Apagar**.

## 1.3 Pantalla de Inicio

Puede colocar los elementos que utiliza con más frecuencia (aplicaciones, atajos y carpetas) en la pantalla de Inicio, para acceder rápidamente a ellos. Toque el botón **Inicio** para cambiar a la pantalla de Inicio.

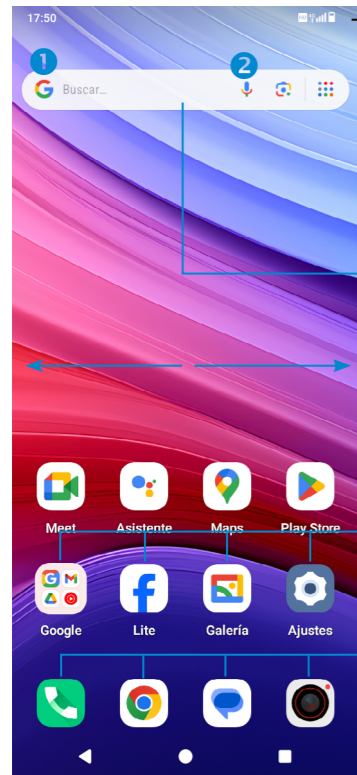

### Barra de estado

- Indicadores de estado/notificación
- Toque y arrastre hacia abajo para abrir el panel de notificaciones.

### Barra de búsqueda

- Toque ❶ para entrar en la pantalla de configuración de búsqueda de texto.
- Toque ❷ para entrar en la pantalla de búsqueda de voz.

Toque un icono para abrir una aplicación, carpeta, etc.

### Bandeja de aplicaciones favoritas

- Toque para abrir la aplicación.
- Toque y mantenga pulsado para mover o eliminar las aplicaciones.

La pantalla de Inicio se presenta con un formato ampliado para ofrecerle más espacio para añadir aplicaciones, atajos, etc. Deslice la pantalla de Inicio horizontalmente de izquierda a derecha para obtener una vista completa.

## Uso de la pantalla táctil

**Tocar** 

Para acceder a una aplicación, tóquela con el dedo.

**Tocar y mantener** 

Para entrar en las opciones disponibles de cualquier elemento, tóquelo y manténgalo pulsado. Por ejemplo. Seleccione un contacto en Contactos y manténgalo pulsado. Aparecerá una lista de opciones.

**Arrastrar** 

Coloque el dedo sobre la pantalla para arrastrar el objeto hasta su destino.

**Deslizar** 

Deslice la pantalla para desplazarse arriba y abajo por las aplicaciones, imágenes, páginas web, etc. También puede deslizar la pantalla horizontalmente.

**Deslizar rápido** 

Es similar a deslizar, pero a mayor velocidad.

**Acercar/Extender** 

Coloque dos dedos en la superficie de la pantalla y sepárelos o acérquelos para reducir o ampliar la escala de un elemento de la pantalla.

**Girar** 

Cambie automáticamente la orientación de la pantalla de horizontal a vertical girando el teléfono lateralmente para obtener una visión mejorada de la pantalla.

## Barra de estado

En la barra de estado puede ver tanto el estado del teléfono como la información de las notificaciones.

Arrastre la barra de estado hacia abajo para ver las notificaciones y vuelva a arrastrar hacia abajo para acceder al panel de ajustes rápidos.

Toque y arrastre hacia arriba para cerrarla. Cuando haya notificaciones, se puede acceder a ellas tocándolas.

## Panel de notificaciones

Cuando haya notificaciones, toque y arrastre hacia abajo la barra de estado para abrir el panel de notificaciones y leer información más detallada.

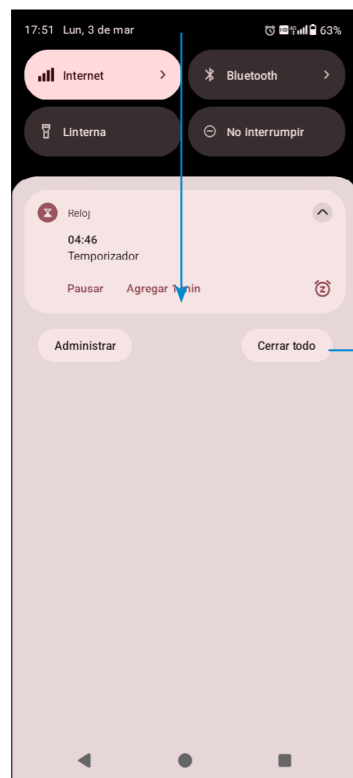

Toque para borrar todas las notificaciones basadas en eventos (el resto de notificaciones en curso se conservarán).

## Panel de ajustes rápidos

Toque y arrastre hacia abajo desde la parte superior de la pantalla dos veces para abrir el panel de ajustes rápidos.

Puede activar o desactivar funciones o cambiar modos tocando los iconos.

Toque el icono **Editar**  para personalizar el panel de ajustes rápidos.



Toque para personalizar el panel de ajustes rápidos.

Toque para acceder a **Ajustes**, donde podrá establecer otros elementos.

## Bloquear/Desbloquear la pantalla

Para proteger su teléfono y su privacidad, puede bloquear la pantalla mediante un patrón, un PIN, contraseña, huella digital o rostro.

Para crear un patrón de desbloqueo de pantalla, toque **Ajustes > Seguridad y privacidad > Desbloqueo del dispositivo**.

## Para bloquear la pantalla del teléfono

- Si el teléfono permanece inactivo durante un período de tiempo, bloqueará automáticamente la pantalla y entrará en el modo de suspensión para ahorrar energía. Ingrese a **Ajustes > Pantalla > Tiempo de espera de la pantalla** y seleccione un período de espera de la pantalla.
- También puede bloquear manualmente la pantalla pulsando una vez el botón de **Encendido**.

## Para desbloquear la pantalla del teléfono

Pulse el botón de **encendido** una vez para iluminar la pantalla, deslice hacia arriba y desbloquee la pantalla con el método que haya establecido.



## Ingresar una contraseña para desbloquear la pantalla

Una vez que se enciende la pantalla, deslice hacia arriba desde cualquier posición de la pantalla para mostrar el panel para ingresar la contraseña. A continuación, ingrese la contraseña de la pantalla de bloqueo.

## Usar desbloqueo mediante patrón

Trace el mismo patrón que ha establecido para desbloquear la pantalla.

## Usar desbloqueo facial

- En la lista de aplicaciones, toque **Ajustes > Seguridad y privacidad > Desbloqueo del dispositivo > Desbloqueo facial y con huella digital > Desbloqueo facial**. Antes de usar la tecla de la cara, debe establecer un patrón/PIN/contraseña.
- Sostenga el teléfono a una distancia de 20-50 cm de su rostro. Coloque el rostro en el recuadro que aparece en la pantalla. Para obtener mejores resultados, recomendamos que el reconocimiento facial se establezca en el interior y lejos de la luz solar directa.
- Habilite el desbloqueo facial cuando la pantalla se encienda, de otra manera, tendrá que ingresar a la pantalla primero.

## Usar desbloqueo con huella digital

- Toque el sensor de la huella digital (**Ajustes > Seguridad y privacidad > Desbloqueo del dispositivo > Desbloqueo facial y con huella digital > Huella digital**) con un dedo registrado para desbloquear la pantalla.

## Personalizar la pantalla de Inicio

### Añadir

Mantenga pulsada una carpeta o una aplicación para arrastrar el elemento hacia el lugar que desee en la pantalla de Inicio.

### Colocar en otro lugar

Toque y mantenga pulsado un elemento, arrástrelo hasta la posición deseada y luego suéltelo. Puede mover elementos tanto en la pantalla de Inicio como en la bandeja de favoritos. Mantenga pulsado el icono de la izquierda o de la derecha de la pantalla para arrastrar el elemento a otra página de la pantalla de Inicio.

### Eliminar

Mantenga pulsado el elemento y arrástrelo sobre el icono **X de eliminar** y, cuando cambie de color, suéltelo.

### Crear carpetas

Para mejorar la organización de los atajos o aplicaciones en la pantalla de Inicio y la bandeja de Favoritos, puede añadirlos a una carpeta colocando un elemento encima de otro. Para renombrar una carpeta, ábrala y toque la barra del nombre de la carpeta para ingresar el nuevo nombre.

### Personalizar el fondo de pantalla

Mantenga pulsada el área vacía de la pantalla de Inicio y luego toque **Fondo de pantalla y estilo** para personalizar el fondo de pantalla.

## Aplicaciones usadas recientemente

### Consultar aplicaciones usadas recientemente

Para consultar las aplicaciones usadas recientemente, toque la tecla **Aplicaciones recientes**. Toque una miniatura en la ventana para abrir la aplicación.

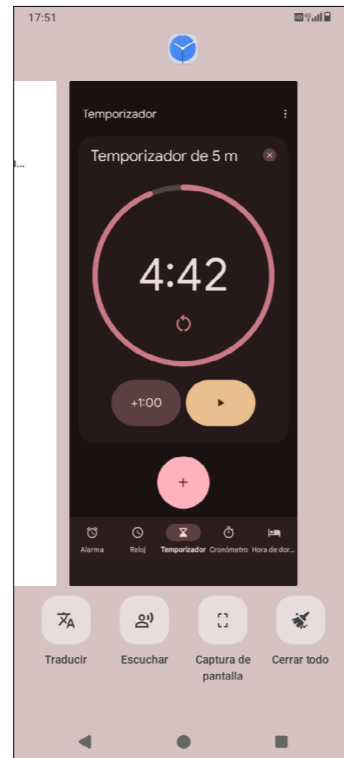

Toque una miniatura y deslízela hacia arriba para cerrar la aplicación; deslízela hacia la derecha/izquierda para cambiar entre aplicaciones.

## Ajuste de volumen

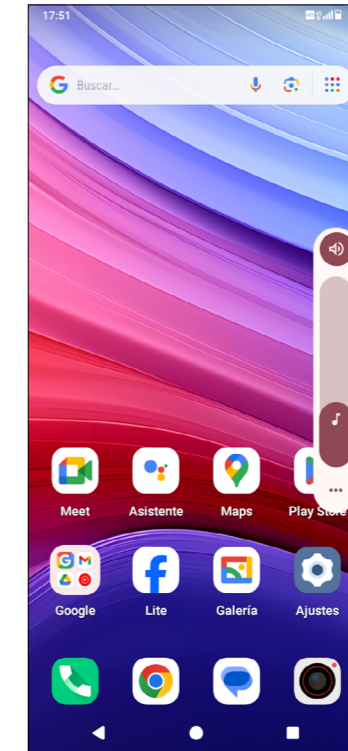

Pulse el botón de **Volumen** para ajustar el volumen.

Toque el icono **•••** para ajustar el volumen de Multimedia, Llamadas, Timbre, Notificación y Alarma.

## 1.4 Entrada de texto

### Uso del teclado en pantalla

#### Ajustes del teclado en pantalla

Toque **Ajustes** > **Sistema** > **Teclado**, toque el teclado que desee configurar y aparecerán una serie de ajustes.

#### Ajustar la orientación del teclado en pantalla

Gire el teléfono lateralmente o hacia arriba para ajustar la orientación del teclado en pantalla. Puede ajustarla cambiando los ajustes (toque **Ajustes** > **Pantalla** > **Rotación automática**).

- **Gboard**

Toque aquí para mostrar más opciones.

Toque para cambiar entre los modos "abc/Abc".

Toque y mantenga pulsado para cambiar entre los modos "abc/ABC".

Alternar entre el teclado alfabético y el numérico.

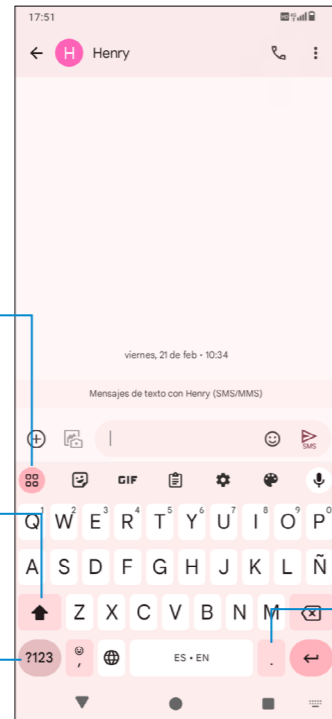

Toque y mantenga pulsado para seleccionar símbolos.

### Edición de texto

Puede editar los textos que ha ingresado.

- Mantenga pulsado o toque dos veces el texto que desea editar.
- Arrastre las pestañas para cambiar la cantidad de texto que se va a editar.

Si lo desea, puede insertar texto nuevo.

- Toque el lugar donde desea digitar o mantenga pulsada un área en blanco. El cursor parpadeará y se mostrará la pestaña. Arrastre la pestaña para mover el cursor.
- Si ha cortado o copiado texto, toque la pestaña para mostrar las opciones Pegar y Seleccionar todo, lo que le permitirá pegar inmediatamente.

## 2 Aplicaciones multimedia

### 2.1 Cámara .....



Antes de usar la cámara, asegúrese de retirar la cubierta de la lente de protección para que no afecte a la calidad de su imagen.

#### Iniciar la cámara

La aplicación de la Cámara se puede abrir de muchas formas.

##### Desde la pantalla de inicio

En la pantalla de inicio, toque **Cámara**

##### Desde la pantalla de bloqueo

Cuando la pantalla se bloquee, pulse el botón de encendido una vez para iluminar la pantalla y, a continuación, mantenga pulsado el ícono de la cámara en la esquina inferior derecha para abrirla.

##### Con una tecla de atajo

Simplemente, pulse dos veces el botón de **Encendido** para abrir la cámara.

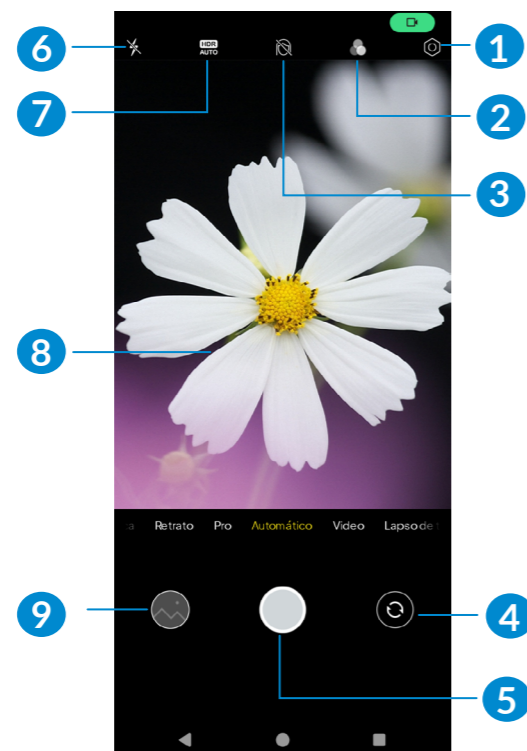

- 1 Toque aquí para acceder a los ajustes.
- 2 Seleccionar el filtro
- 3 Belleza facial: Toque para ajustar el suavizado de la piel y mejorar los efectos de coloración en los retratos.
- 4 Cambiar entre cámara frontal/trasera
- 5 Tomar una foto
- 6 **Modo flash.**  
Toque aquí para activar/desactivar el flash de la cámara.  
**ADVERTENCIA:** Mantenga una distancia segura cuando utilice el flash. No apunte el flash hacia los ojos de personas o animales.
- 7 Tomar fotos HDR
- 8 Pellizque los dedos para reducir la imagen o sepárelos para ampliarla
- 9 Ver las fotos o los videos realizados.

#### Tomar una foto

La pantalla hace las veces de visor. En primer lugar, enfoque al objeto o al paisaje con el visor, toque la pantalla para ajustar el enfoque si es necesario. Toque para capturar. La foto se guardará automáticamente. También puede tocar y mantener pulsado para tomar disparos en ráfaga.



#### Para grabar un video

Toque **VIDEO** para cambiar el modo de la cámara a video. Toque para comenzar la grabación de video. Toque la parte izquierda de este icono para tomar una foto durante la grabación del video.

Toque la parte derecha de este icono para detener la grabación de video y toque para continuar. Toque para detener la grabación. El video se guardará automáticamente.

#### Otras operaciones posibles durante la visualización de una imagen o de un video realizados

- Deslice a la izquierda o a la derecha para ver las fotos o los videos realizados.

- Toque , puede seleccionar **Bluetooth**, **Mensajes**, **Gmail**, etc. para compartir fotos o videos.
- Toque el **botón Atrás**  para volver a la **Cámara**.

## Modos y ajustes

### Modos

Deslizar hacia izquierda o derecha para cambiar entre modos.

- **Panorámico:** Toque aquí para activar la función panorámica. Toque el botón del disparador para empezar a tomar una fotografía panorámica y mueva el teléfono firmemente hacia la dirección indicada en la línea que se muestra en pantalla. Cuando las ranuras estén completas, la foto se guardará automáticamente. Si las ranuras no están del todo completas, vuelva a tocar el botón del disparador para guardar la foto.
- **RETRATO:** Toque aquí para crear una profundidad de efecto campo. Puede crear una imagen que resalte el sujeto y que muestre un bello fondo borroso.
- **PRO:** El modo de cámara Pro permite ajustar los parámetros y proporciona un control total sobre el ISO, el tiempo de exposición WB, la apertura, la velocidad de obturación, etc.
- **Captura:** Toque para tomar una foto.
- **VIDEO:** Toque para acceder al modo de video.
- **INTERVALO DE TIEMPO:** Aunque los intervalos de tiempo se ven como videos, en realidad son una secuencia de imágenes sin procesar.  
  
Grabe durante 10 minutos y obtendrá un video con el escenario preestablecido aplicado.
- **MÁS:** Acceda a más modos, como Nota de audio o Código QR.

### Ajustes

Toque  para acceder a la pantalla de Ajustes.

- **Ruta de almacenamiento:** Elija entre el almacenamiento del teléfono y de la tarjeta microSD™ cuando se inserte una tarjeta microSD™. La opción predeterminada es el almacenamiento del teléfono.
- **Función de la tecla de volumen:** Personalice el botón de volumen para controlar el disparador, el zoom o el volumen al usar la cámara.

- **Captura rápida:** Configure el dispositivo para hacer una foto pulsando el botón de bajar el volumen dos veces seguidas cuando la pantalla esté apagada.
- **Sonido de la cámara:** Actívela o desactívela. Sonido del obturador al hacer una foto o un video.
- **Guardar ubicación:** Actívela o desactívela. Etiquete fotos y videos con su ubicación. Esta opción está disponible cuando los servicios de localización GPS y la red inalámbrica están habilitados, y se ha concedido permiso.
- **Tamaño de imagen:** Ajuste el tamaño de MP de la foto.
- **Calidad de imagen:** Seleccione la calidad de la imagen.
- **Marca de agua de la imagen:** Active o desactive la marca de agua.
- **Cuenta regresiva:** Seleccione la duración de la cuenta regresiva.
- **Composición fotográfica:** Seleccione la composición fotográfica.
- **Nivel:** Toque para activar o desactivar el nivel.
- **Detectar sonrisa:** Toque aquí para activar o desactivar la detección de sonrisas.
- **Detección de escenas por IA:** Toque el interruptor para activar o desactivar esta función. Gracias a la variedad de detecciones de situaciones, la cámara analizará de forma inteligente la situación para optimizar los parámetros que le hagan conseguir la toma perfecta.

# 3 Aplicaciones y funciones

## 3.1 Teléfono .....



### Realizar una llamada

En la pantalla de inicio toque .

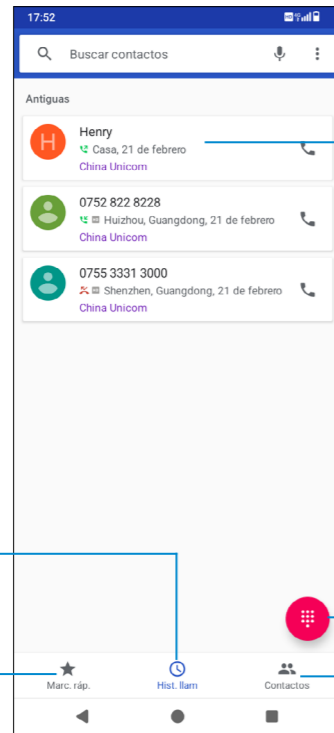

Vea la información detallada de la llamada.

Registro de llamadas

Números favoritos

Cómo ver el teclado de marcación

Contactos

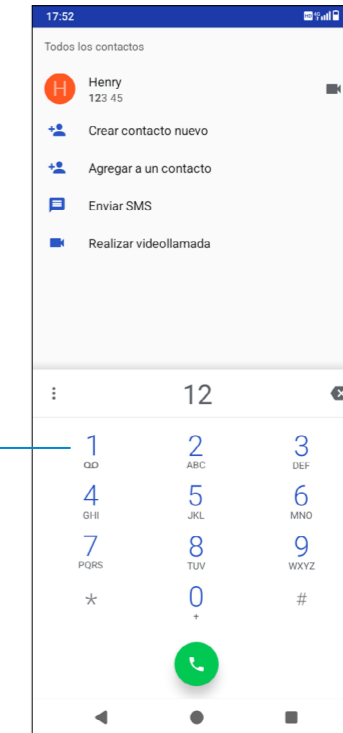

Toque y mantenga pulsado para acceder al buzón de voz.



Ingrese el número deseado directamente desde el teclado o toque  para realizar una llamada. También puede seleccionar un contacto desde **Contactos** o **Registro de llamadas** tocando las pestañas y, a continuación, toque para realizar la llamada.

El número que haya ingresado se guardará en **Contactos** al tocar el elemento **Crear nuevo contacto** o el elemento **Añadir a un contacto**.

Si se equivoca, puede eliminar los dígitos incorrectos tocando .

Para colgar una llamada, toque .

### Llamadas internacionales

Para realizar una llamada internacional, toque y mantenga pulsado  para ingresar el signo "+", digite a continuación el prefijo del país internacional seguido del número de teléfono completo y toque .



### Llamada de emergencia

Si el teléfono tiene cobertura de red, marque el número de emergencia y toque  para realizar una llamada de emergencia. Según la red y el país, podría funcionar incluso sin una tarjeta SIM y sin necesidad de ingresar el código PIN de la SIM.

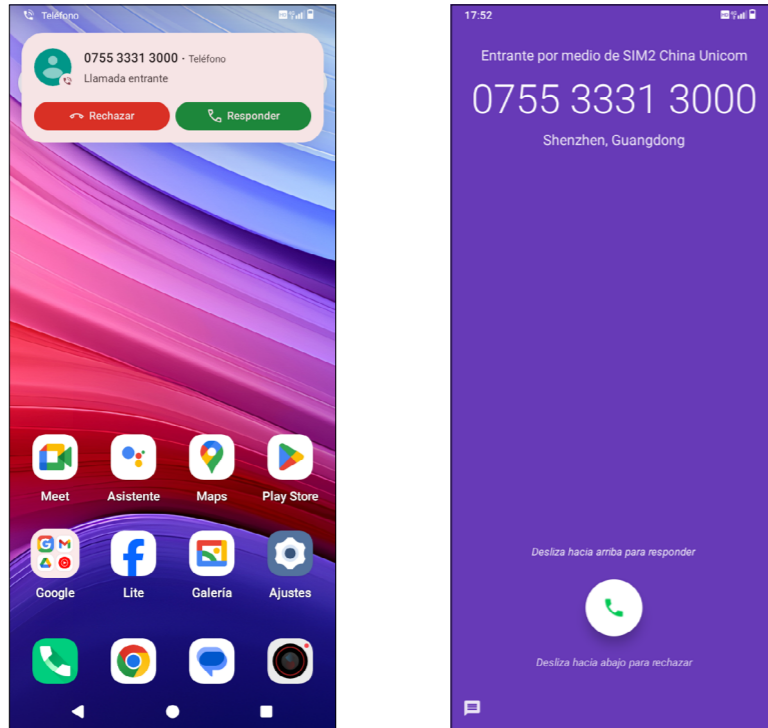
## Contestar o rechazar una llamada



Cuando reciba una llamada:

- Deslice hacia arriba el icono  para contestar;
- Deslice hacia abajo el icono  para rechazar;
- Toque  para rechazar la llamada y enviar un mensaje preestablecido.

## Llamar a su buzón de voz

Para que no pierda ninguna llamada, la red dispone de un servicio de buzón de voz. Este servicio funciona como un contestador que puede consultar en cualquier momento.

Para acceder a su buzón de voz, mantenga pulsado .

Si recibe un mensaje en el buzón de voz, aparecerá  en la barra de estado. Abra el panel de notificaciones y toque **Nuevo mensaje de voz**.

## En el transcurso de una llamada

Para establecer el volumen durante una llamada, pulse el botón de **Subir o bajar el volumen**.

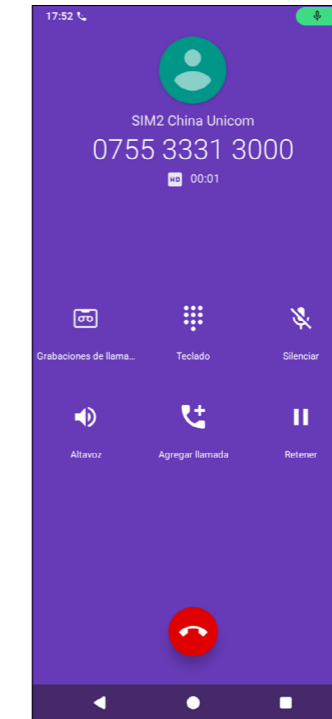

Finalice la llamada actual.



Aparece el teclado de marcación.



Toque aquí para silenciar la llamada en curso. Toque de nuevo este icono para volver a activar el sonido en la llamada.



Toque para activar el altavoz durante la llamada en curso. Toque de nuevo este icono para desactivar el altavoz.



Realizar otra llamada



Poner una llamada en espera



Para evitar operaciones accidentales en la pantalla táctil durante una llamada, la pantalla se bloqueará automáticamente cuando se acerque el teléfono a la oreja y se desbloqueará cuando lo aleje.

## Gestionar varias llamadas

Este celular permite gestionar varias llamadas simultáneas.

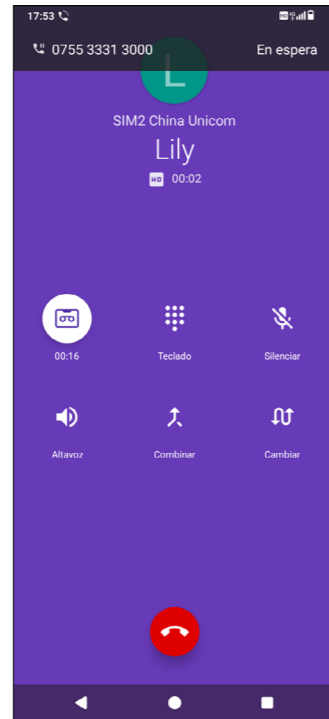





### Alternar llamadas

Cuando acepte dos llamadas, toque el icono  para cambiar de una a otra. La llamada en curso se pondrá en espera y podrá pasar a la otra llamada.

### Conferencias<sup>(1)</sup>

Es posible establecer una conferencia telefónica como se indica a continuación.

- Llame al primer participante de la conferencia telefónica.
- Toque  para añadir otra llamada.
- Ingrese el número de teléfono de la persona que desea añadir a la conferencia y toque . También puede añadir participantes desde **Reciente** o desde **Contactos**.
- Toque  para iniciar la conferencia.
- Toque  para finalizar la conferencia y desconectar a todos los participantes.

<sup>(1)</sup> Según su operador de red.

## Ajustes de llamada

Toque  en la pantalla **Teléfono** y, a continuación toque **Ajustes** para establecer los ajustes del teléfono y de contactos.

## Registro de llamadas

Puede acceder al registro de llamadas tocando  en la pantalla **Teléfono** para ver las llamadas perdidas, llamadas salientes y llamadas entrantes.

Toque una llamada para ver información o más operaciones. Puede iniciar una nueva llamada, enviar un mensaje al contacto o número o ver información detallada de la llamada.

Para eliminar el historial de llamadas del contacto o número seleccionado, mantenga pulsado el contacto y seleccione **Eliminar**.

## 3.2 Contactos.....



**Contactos** permite acceder de forma rápida y fácil al contacto con el que desee comunicarse.

Puede visualizar y crear contactos en el celular y sincronizarlos con sus contactos de Gmail u otras aplicaciones de la web o de su celular.

### Consultar los contactos

Para ver sus contactos, deslice el dedo hacia arriba en la Pantalla de Inicio y toque

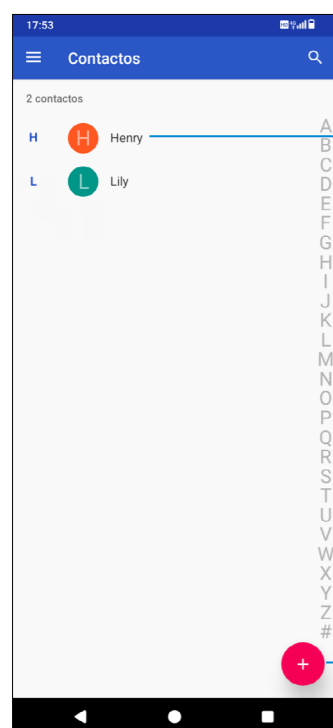

- Toque aquí para abrir el panel de contactos rápidos
- Toque y mantenga pulsado para compartir o eliminar el contacto seleccionado

Añadir contactos nuevos



Los contactos borrados también se eliminarán de otras aplicaciones del teléfono o Internet la próxima vez que sincronice el teléfono.

### Añadir un contacto

Toque  de la lista de contactos para crear un contacto nuevo.

Deberá ingresar el nombre del contacto junto con otra Información. Para pasar de un campo a otro, desplácese hacia arriba o hacia abajo en la pantalla.

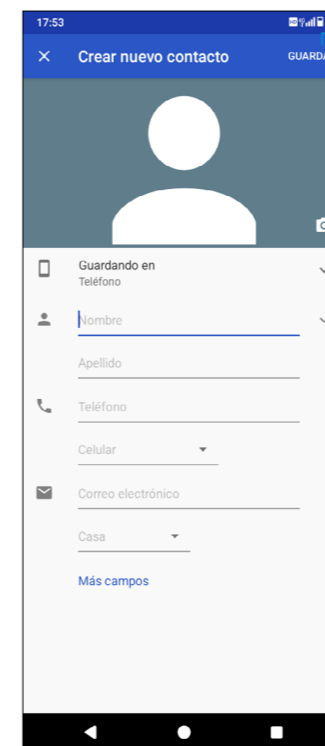



Toque aquí para guardar.

Permite seleccionar una imagen o tomar una foto para el contacto

Toque aquí para mostrar más opciones

### Añadir a/eliminar de Favoritos<sup>(1)</sup>

Para añadir un contacto a los favoritos, puede tocar un contacto para ver los detalles y, luego, tocar  para añadir el contacto a los favoritos.

Para eliminar un contacto de favoritos, toque  en la pantalla de detalles del contacto.

### Editar contactos

Para editar la información de un contacto, toque  en la pantalla de detalles del contacto.

Cuando haya terminado, toque **Guardar**.

<sup>(1)</sup> Los contactos del teléfono y de Gmail se pueden agregar a los favoritos.

## Usar el panel de contactos rápidos

Toque un contacto para abrir el panel de contactos rápidos.

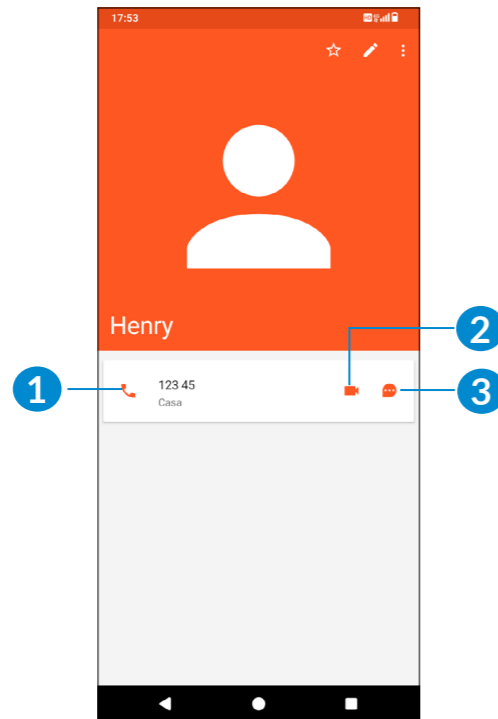

- 1 Toque aquí para hacer una llamada.
- 2 Toque aquí para hacer una videollamada.
- 3 Toque aquí para enviar un mensaje.

Los iconos disponibles en la barra de Contacto rápido dependerán de la información que tenga del contacto y de las aplicaciones y cuentas del teléfono.

## Compartir contactos

Puede compartir uno o varios contactos con otras personas enviando su información de contacto a través de Bluetooth, Gmail, etc.

- En la pantalla de Contactos, mantenga pulsado un contacto y toque .
- Seleccione la aplicación con la que desea realizar esta acción.

## 3.3 Mensajes.....



### Escribir un mensaje nuevo

Con este teléfono podrá crear, modificar, enviar y recibir SMS y MMS.

Para acceder a Mensajes, toque  de la bandeja de aplicaciones.

En la pantalla de la lista de mensajes, toque **Iniciar chat** para escribir mensajes de texto o multimedia.

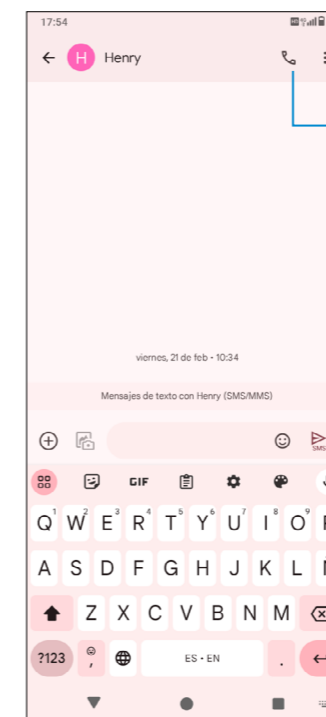

- Tocar para mostrar más opciones
- Tocar para llamar al número

### Enviar un mensaje de texto

- Para añadir destinatarios, ingrese un número de teléfono móvil o seleccione un contacto en la barra **Para**.
- Toque la barra **Mensaje de texto** para ingresar el texto del mensaje.
- Cuando termine, toque  para enviar el mensaje de texto.





Los caracteres especiales (acentos) aumentarán el tamaño del SMS. Esto puede provocar que se envíen varios SMS al destinatario.

## Enviar un mensaje multimedia

Los mensajes multimedia son mensajes que permiten el envío de videos, imágenes, fotos, animaciones, diapositivas y sonidos a otros móviles compatibles y a direcciones de correo electrónico.

Un SMS se convertirá automáticamente a MMS cuando se adjunten archivos multimedia (imagen, video, audio, diapositivas, etc.), un asunto o direcciones de correo electrónico.

- Para enviar un mensaje multimedia, ingrese el número de teléfono del destinatario en la barra **Para**.
- Escriba el texto del mensaje en la barra **Mensaje de texto**.
- Toque  para acceder a su ubicación, enviar un mensaje de voz o adjuntar archivos.
- Toque  para tomar una foto/video o adjuntar una foto/video que haya tomado.
- Cuando haya terminado, toque  para enviar el mensaje multimedia.

## Gestionar mensajes

Cuando reciba un mensaje, aparecerá  en la barra de estado como una notificación. Arrastre hacia abajo la barra de Estado para abrir el Panel de notificaciones. Toque el nuevo mensaje para abrirlo y leerlo. También puede acceder a la aplicación **Mensajes** y tocar el mensaje para abrirlo.

Los mensajes se muestran como una conversación.

Toque un mensaje para acceder a la pantalla de redacción de mensaje.

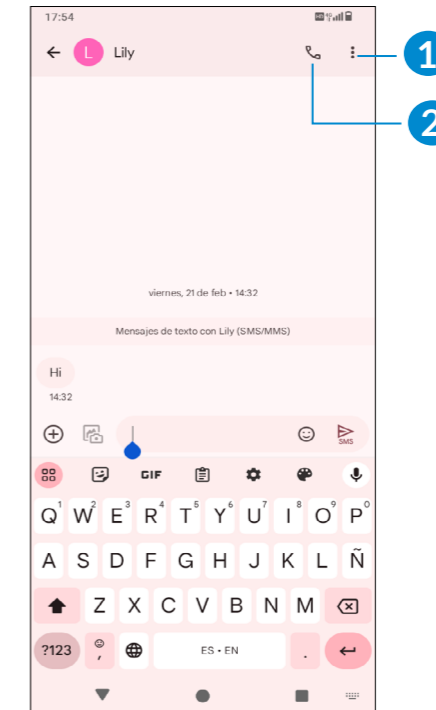

1 Toque para ver más opciones

2 Toque para llamar al número

Para configurar los mensajes, toque  en la esquina superior derecha y, a continuación, seleccione **Ajustes**.

## 3.4 Calendario .....



Use el **calendario** para realizar un seguimiento de las reuniones, citas importantes, etc.

Para ver el calendario y crear eventos, abra la carpeta de las aplicaciones de Google en la pantalla de Inicio y, a continuación, toque **Calendario**.





### Vista multimodo

Puede visualizar el Calendario por **Eventos**, **Día**, **3 días**, **Semana** o **Mes**; toque  para seleccionar.



### Para crear nuevos eventos

Puede añadir nuevos eventos desde cualquier vista del Calendario.

- Toque .
- Complete toda la información necesaria para este evento nuevo. Si se trata de un evento que dura todo un día, active **Todo el día** .
- Invite a personas al evento. Escriba las direcciones de correo electrónico de las personas que desee invitar separadas con comas. Estas recibirán una invitación de Calendario y de Correo electrónico.
- Cuando haya terminado, toque **Guardar** en la parte superior de la pantalla.

Para crear rápidamente un evento desde la pantalla de vista Semana, toque un punto vacío para seleccionar el área de destino (que pasará a ser ) y toque el icono para crear el evento nuevo.

### Para eliminar o editar un evento

Para eliminar o editar un evento, toque el evento para acceder a la pantalla de detalles. Toque  para editar el evento o toque  y, a continuación, **Eliminar** para eliminarlo.

## 3.5 Reloj .....



El teléfono móvil tiene un reloj incorporado.

Para ver la hora actual, deslice el dedo hacia arriba en la pantalla de Inicio y, a continuación, toque **Reloj**.

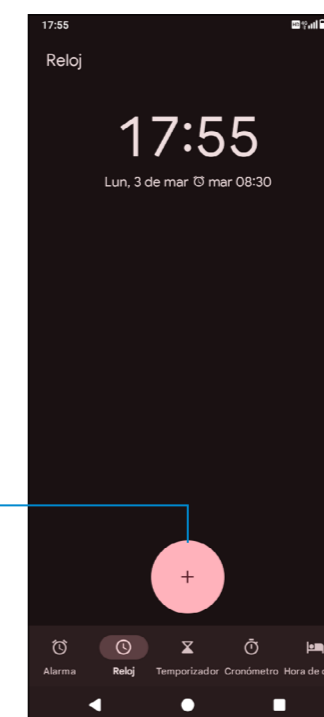



Toque aquí para acceder a los ajustes del reloj y la alarma.

Toque aquí para añadir una ciudad

### Alarma

En la pantalla del reloj, toque **Alarma** para ingresar.

- Active  para activar la alarma.
- Toque  para agregar una nueva alarma, toque **OK** para guardar.
- Toque una alarma existente para acceder a la pantalla de edición de alarmas.
- Toque **Eliminar** para eliminar la alarma seleccionada.

## 3.6 Centro de asistencia.....

El Centro de asistencia le ayuda a obtener más información sobre las preguntas y respuestas más populares, las instrucciones sobre el funcionamiento, la resolución de problemas, etc. Aquí también puede dejar sus comentarios.

## 3.7 Otras aplicaciones<sup>(1)</sup>

Las aplicaciones citadas anteriormente en esta sección están preinstaladas en el celular. Para descargar e instalar más aplicaciones de terceros, utilice la aplicación Google Play Store.

## 3.8 Aplicaciones de Google <sup>(1)</sup>

Las aplicaciones de Google están preinstaladas en su teléfono para mejorar la eficiencia del trabajo y ayudarle a disfrutar de la vida.

Este manual introduce brevemente las aplicaciones. Para instrucciones detalladas y guías de usuario, consulte los sitios web relacionados o la introducción proporcionada por las aplicaciones.

Se recomienda que se registre con una cuenta de Google para disfrutar de todas las funciones.

### Gmail

Como servicio de Correo electrónico online de Google, Gmail se configura la primera vez que se configura el celular. Con esta aplicación, podrá enviar y recibir correos electrónicos, ordenarlos por etiquetas, archivarlos, etc. Los correos electrónicos se pueden sincronizar automáticamente con su cuenta de Gmail.

### Google Maps

Google Maps ofrece imágenes por satélite, planos urbanos, vistas panorámicas de 360° de las calles, información del tráfico en tiempo real y planificación de rutas para desplazarse a pie, en coche o en transporte público. Utilizando esta aplicación, puede localizar su propia ubicación, buscar un lugar y obtener sugerencias de rutas para sus desplazamientos.

<sup>(1)</sup> La disponibilidad de las aplicaciones depende del país y del operador.

## Galería

Galería almacena y realiza respaldos de seguridad de sus fotos y videos. También analiza automáticamente las fotos y las clasifica en grupos para que pueda encontrar con rapidez las fotos que necesite.

## Meet

Conéctese y colabore con personas sin complicaciones con el menú de Meet en su smartphone. Únase o programe reuniones por videollamada o llamadas en grupo con facilidad.

## YouTube

YouTube es una aplicación de uso compartido de videos que permite a los usuarios cargar, ver y compartir videos. Los contenidos disponibles incluyen videoclips, clips de TV, videos musicales y otros contenidos como video blogging, cortos originales y videos educativos. Su función de streaming permite comenzar a mirar videos casi al mismo tiempo en que empiezan a descargarse de Internet.

## Play Store

Sirve como origen oficial de aplicaciones para el sistema operativo Android, donde los usuarios pueden buscar y descargar juegos y aplicaciones. Hay aplicaciones gratuitas y de pago.

En la Play Store, se puede buscar la aplicación deseada, descargarla y seguir las instrucciones de instalación para instalarla. También se puede desinstalar una aplicación, actualizar una aplicación o gestionar las descargas.

## Google

Un navegador web con el que navegar por Internet.

Mediante su cuenta de Google, puede sincronizar sus marcadores, historial de navegación y ajustes con el resto de dispositivos que tengan el navegador instalado.

## Asistente

Mantenga pulsado el botón de inicio para iniciar el Asistente.

## Archivos

La opción Archivos muestra todos los datos almacenados en el teléfono, incluidos la tarjeta SD y el almacenamiento interno, como las aplicaciones, los archivos multimedia descargados de la Google Play Store, los videos de YouTube u otras ubicaciones, los videos, las imágenes o los archivos de audio capturados, así como otros datos transferidos mediante Bluetooth, el cable USB, etc.

## Encontrar mi dispositivo

Encontrar mi dispositivo le ayuda a encontrar su dispositivo perdido, borrar los datos de un dispositivo perdido a distancia y ejecutar un alojamiento para otras funciones de seguridad.

# 4 Ajustes.....

Para ingresar a **Ajustes**, toque  en la pantalla de inicio.

También puede deslizar el dedo hacia abajo desde el panel de notificaciones y tocar .

## 4.1 Red e Internet

### Internet

#### Wi-Fi

Para activar la función Wi-Fi y conectarse a una red inalámbrica

- Toque **Ajustes > Red e Internet > Internet > Wi-Fi**.
- Active .
- Una vez que la red Wi-Fi esté activada se mostrará una lista de las redes Wi-Fi detectadas.
- Toque una red Wi-Fi para conectarse a ella. Si la red que ha seleccionado es segura, se le pedirá que ingrese una contraseña u otras credenciales (debe entrar en contacto con el operador de red para obtener información detallada). Cuando termine, toque **Conectar**.

#### Para añadir una red Wi-Fi

Cuando la función Wi-Fi esté activada, podrá añadir redes Wi-Fi según sus preferencias.

- Toque **Ajustes > Red e Internet > Internet > Wi-Fi > Añadir red**.
- Escriba el nombre de la red y toda la información de red necesaria.
- Toque **CONECTAR**.

#### Olvidar una red Wi-Fi

A continuación se exponen los pasos necesarios para evitar la conexión automática a las redes que ya no desee utilizar.

- Active la función Wi-Fi, si no está activa.

- En la pantalla Wi-Fi, toque el nombre de la red guardada.
- Toque **BORRAR** en el cuadro de diálogo que se abrirá.

### Preferencia de red

- **WLAN+**

Cambie automáticamente entre Wi-Fi y datos móviles para no perder la conexión.

- **Activar Wi-Fi automáticamente**

Conéctese automáticamente a las redes Wi-Fi guardadas de calidad cercana, como su red doméstica.

- **Notificar sobre redes públicas**

Reciba un aviso cuando haya disponible una red pública de alta calidad.

### Redes guardadas

Consulte las redes que ha guardado.

### Uso de datos

La primera vez que encienda el celular con la tarjeta SIM introducida, se configurará automáticamente el servicio de red: 2G, 3G o 4G.

Al activar el Ahorro de datos, puede reducirse el uso de datos ya que se impide que algunas aplicaciones envíen o reciban datos en segundo plano.

Puede conectarse a Internet si el teléfono se encuentra dentro del alcance de una red inalámbrica. Es posible utilizar Wi-Fi en el teléfono aunque no tenga una tarjeta SIM insertada.

### SIMs

Toque aquí para elegir SIM 1 o SIM 2 para conectarse a la red, hacer llamadas y enviar mensajes SMS.

### Modo vuelo

Active el **Modo vuelo**  para desactivar simultáneamente todas las conexiones inalámbricas, incluidas la Wi-Fi y la Bluetooth, entre otras.

### Punto de acceso Wi-Fi y módem

Para compartir la conexión de datos de su teléfono a través de Wi-Fi, Bluetooth y USB, o como punto de acceso Wi-Fi, ingrese a **Ajustes > Red e Internet > Punto de acceso Wi-Fi y módem** y active estas funciones.

#### Cómo renombrar o proteger su punto de acceso Wi-Fi

Cuando activa el punto de acceso Wi-Fi, puede cambiar el nombre de la red Wi-Fi (SSID) del teléfono y protegerla.

- Toque **Ajustes > Red e Internet > Punto de acceso Wi-Fi y módem > Punto de acceso Wi-Fi**.
- Toque **Nombre del punto de acceso Wi-Fi** para cambiar el SSID de la red o establecer la seguridad de la red.
- Toque **Aceptar**.



Las funciones anteriores pueden incurrir en cargos de red de su operador de red. Además, también es posible que se apliquen cargos adicionales en zonas de roaming.

### Ahorro de datos

Al activar el Ahorro de datos, puede reducirse el uso de datos ya que se impide que algunas aplicaciones envíen o reciban datos en segundo plano.

### VPN

Las redes privadas virtuales (VPN) permiten conectarse a los recursos de una red local protegida desde el exterior. Las empresas, escuelas y otras instituciones suelen utilizar VPN para que sus usuarios puedan acceder a recursos de redes locales cuando no están dentro de la red o cuando están conectados a una red inalámbrica.

#### Para añadir una VPN

- Toque **Ajustes > Red e Internet > VPN** y, luego, toque .
- En la pantalla que aparece, siga las instrucciones del administrador de la red para configurar los componentes de ajustes de VPN.
- Toque **GUARDAR**.

Se añadirá la VPN a la lista de la pantalla Configuración de red VPN.

## Conectar o desconectar una VPN

Para conectarse a una VPN:

- Toque **Ajustes > Red e Internet > VPN**.
- Se mostrarán las VPN que haya añadido. Toque la VPN a la que se desee conectar.
- En el cuadro de diálogo que aparece, ingrese las credenciales solicitadas y, a continuación, toque **CONECTAR**.

Para desconectarse de una VPN:

- Toque la VPN de la que se desee desconectar. En el cuadro de diálogo que aparece, toque **DESCONECTAR**.

## Para editar o suprimir una VPN

Para editar una VPN:

- Toque **Ajustes > Red e Internet > VPN**.
- Se mostrarán las VPN que haya añadido. Toque el icono  junto a la VPN que desee editar.
- Cuando haya finalizado, toque **GUARDAR**.

Para eliminar una VPN:

- Toque el icono  junto a la VPN seleccionada y, a continuación, toque **BORRAR** para eliminarla.

## DNS privada

Toque para seleccionar el modo DNS privada.

## 4.2 Dispositivos conectados

### USB

Con un cable USB, puede cargar el dispositivo y transferir archivos o fotos (MTP/PTP) entre su teléfono móvil y una computadora.

## Cómo conectar el teléfono a la computadora

- Utilice el cable USB que viene con su celular para conectarlo a un puerto USB de su computadora. Aparecerá una notificación para indicar que el cable USB está conectado.
- Abra el panel de notificación y elija cómo desea transferir los archivos o toque **Ajustes > Dispositivos conectados > USB** para seleccionarlo. La opción **Sin transferencia de datos** aparece seleccionada de forma predeterminada.



Antes de usar MTP, asegúrese de que se haya instalado el controlador (Windows Media Player 11 o superior).

### + Vincular nuevo dispositivo

Bluetooth es una tecnología de comunicación inalámbrica de corto alcance que le permite intercambiar datos o conectarse con otros dispositivos Bluetooth para varios usos.

### Cómo activar el Bluetooth

- Toque **Ajustes > Dispositivos conectados > + Vincular nuevo dispositivo**.

El nombre del dispositivo se mostrará en la pantalla.

### Cambiar el nombre del dispositivo

- Toque **Ajustes > Dispositivos conectados > + Vincular nuevo dispositivo**.
- Toque **Nombre del dispositivo**.
- Ingrese un nombre y toque **CAMBIAR NOMBRE** para confirmar.

### Para sincronizar o conectar el teléfono con un dispositivo Bluetooth

Para poder intercambiar datos con otro dispositivo, debe activar Bluetooth y sincronizar el teléfono con el dispositivo Bluetooth con el que desee realizar el intercambio.

- Toque **Ajustes > Dispositivos conectados > + Vincular nuevo dispositivo**.
- Toque un dispositivo Bluetooth de la lista con el que desee vincular su teléfono.
- En el cuadro de diálogo que aparece, toque **VINCULAR** para confirmar.
- Si se realiza correctamente la sincronización, su teléfono se conectará al dispositivo.

Para cancelar la sincronización del teléfono de un dispositivo Bluetooth

- Toque el dispositivo que quiera desvincular.
- Toque **BORRAR** para confirmar.

## 4.3 Aplicaciones

Toque para ver los detalles acerca de las aplicaciones instaladas en su teléfono, para administrar su uso de datos y forzar su cierre.

## 4.4 Notificaciones

En el menú Notificaciones, puede configurar si desea bloquear las notificaciones de esta aplicación, ocultar los contenidos sensibles, etc.

## 4.5 Batería

Toque cualquier categoría en la pantalla de gestión de la batería para consultar el consumo de energía.

## 4.6 Almacenamiento

Ingrese a **Ajustes > Almacenamiento** para comprobar el uso del espacio de almacenamiento y liberar más cuando sea necesario.

## 4.7 Programar Encendido/Apagado

Esta función permite ajustar la hora de encendido y apagado.

## 4.8 Sonido y vibración

Utilice los ajustes de sonido para configurar varios aspectos de los tonos de llamada, la música y otros ajustes de audio.

### No molestar

Si no desea que el teléfono o los tonos de información le molesten durante el trabajo o el descanso, puede establecer el modo **Interrupciones**.

## Tipo de transmisión predeterminado

Seleccione el tipo de transmisión predeterminado.

## Tono del teléfono

Tono del teléfono le proporciona opciones para seleccionar y personalizar el sonido que se reproduce cuando recibe una llamada.

Puede elegir un tono preinstalado de su teléfono o usar uno personalizado que haya descargado o guardado en su teléfono.

## Vibración y tecnología táctil

Este menú proporciona opciones para controlar los patrones de vibración, la intensidad y la respuesta háptica de varias interacciones y eventos del sistema.

## Más ajustes de sonido

Puede establecer los tonos del teclado de marcación, los sonidos de bloqueo de pantalla, sonar al seleccionar, etc.

## 4.9 Pantalla

En este menú, puede ajustar el tema oscuro, el tamaño de la pantalla y el texto, etc.

Para que el contenido de la pantalla gire cuando se gira el dispositivo, toque Rotación automática.

## 4.10 Fondo de pantalla y estilo

Con este menú, puede establecer sus aplicaciones de inicio, elegir sus fondos de pantalla y estilos temáticos favoritos, etc.

## 4.11 Accesibilidad

Utilice los ajustes de **Accesibilidad** para configurar los complementos de accesibilidad que haya instalado en el teléfono.

## 4.12 Seguridad y privacidad

### Seguridad de las aplicaciones+

Google Play Protect comprueba de forma regular su dispositivo y aplicaciones para buscar con comportamientos dañinos. Recibirá una notificación si se encuentran riesgos de seguridad.

### Desbloqueo del dispositivo

#### Bloqueo de pantalla

Seleccione un método, como **Deslizar**, **Patrón**, **PIN** o **Contraseña** para desbloquear la pantalla.

#### Desbloqueo facial

El **desbloqueo facial** le permite desbloquear su dispositivo con sus datos faciales. Establézcalo siguiendo los pasos que aparecen en pantalla.

Asegúrese de estar mirando hacia la pantalla del teléfono cuando utilice el reconocimiento facial.

#### Huella digital

Utilice la huella digital para desbloquear la pantalla. Puede configurarla siguiendo los pasos que aparecen en la pantalla.

**IMPORTANTE:** Debe establecer un patrón, un PIN o una contraseña antes de usar el desbloqueo facial y con huella digital

para desbloquear.

### Seguridad de la cuenta

Añadir una cuenta de Google mejora la seguridad general de la cuenta y proporciona capas adicionales de protección a su dispositivo.

### Buscador de dispositivos

Esta función le ayuda a localizar este dispositivo de forma remota. Y si lo pierde, también le ayuda a proteger sus datos.

## Sistema y actualizaciones

Añadir una cuenta de Google mejora la seguridad general de la cuenta y proporciona capas adicionales de protección a su dispositivo.

### Privacidad

El menú de **Privacidad** ofrece funciones esenciales para proteger su información personal y controla la configuración de privacidad. Ajuste los permisos de las aplicaciones para controlar el acceso a los datos, activar o desactivar los servicios de ubicación para aumentar la privacidad y personalizar la configuración de privacidad según sus preferencias. Revise y ajuste de forma regular la configuración de este menú para asegurarse de que su información personal está protegida y que disfruta de una experiencia segura y privada en su teléfono.

### Otros ajustes

Hay más ajustes de seguridad y privacidad en este menú.

## 4.13 Ubicación

Toque aquí para establecer si desea permitir que una aplicación acceda a la ubicación de su dispositivo. Puede establecer que se permita el acceso continuado o sólo mientras la aplicación está en uso.

## 4.14 Seguridad y emergencia

Para estar protegido en el caso de una emergencia, puede ingresar con antelación información de emergencia tal como datos médicos o contactos para emergencias. También puede usar SOS o activar las alertas de emergencia inalámbricas y la ubicación.

## 4.15 Contraseñas y cuentas

### Contraseñas

Puede guardar contraseñas en el Gestor de contraseñas de Google y utilizarlas en cualquier dispositivo.

## Cuentas

Toque aquí para añadir, quitar y gestionar cuentas de correo electrónico y otras cuentas compatibles. También puede usar estos ajustes para controlar las opciones sobre cómo envían, reciben y sincronizan datos las aplicaciones, por ejemplo, si se hace en forma automática, si cada aplicación sigue una programación o es totalmente aleatorio.

Toque **+Agregar cuenta** para agregar una cuenta a la aplicación seleccionada.

### 4.16 Contraseñas, claves de acceso y cuentas

Elija el servicio en el que prefiera guardar los datos de inicio de sesión y las sugerencias de autocompletado. Active servicios adicionales si quiere que ellos también ofrezcan sugerencias.

### 4.17 Bienestar digital y controles parentales

En este menú puede consultar cuánto tiempo ha pasado usando el teléfono e incluso cada aplicación. Puede personalizar el límite de tiempo de uso del teléfono para asegurarse de que lleva una vida sana y equilibrada.

Además, los padres pueden restringir el tiempo de uso de sus hijos para gestionar sus hábitos de navegación.

### 4.18 Google

Toque aquí para configurar su cuenta de Google y los ajustes de los servicios.

### 4.19 Sistema

#### Idiomas

Seleccione el idioma que quiera usar. Si el idioma no aparece en la lista, toque **Añadir idioma** y, a continuación, búsquelo y tóquelo para añadirlo a la lista.

#### Teclado

Toque para configurar el teclado de su pantalla, mejorar la precisión de las funciones de autocorrección y ajustar la velocidad del puntero que prefiera.

## Gestos

Para establecer algunos gestos para facilitar su uso, como captura de pantalla con tres dedos, Girar para activar, etc.

### Fecha y Hora

Use los ajustes de Fecha y Hora para personalizar sus preferencias de visualización de la fecha y la hora.

### Ampliación de memoria

Cuando el teléfono móvil tiene suficiente espacio de almacenamiento, parte de este puede convertirse en memoria ampliada, lo que hace que el sistema funcione con mayor fluidez.

### Respaldo de seguridad

Active  para realizar un respaldo de seguridad de los ajustes del teléfono y de otros datos de aplicaciones en servidores de Google. Si cambia de teléfono, los ajustes y los datos de los cuales ha realizado un respaldo se restaurarán en el nuevo teléfono cuando inicie sesión en su cuenta de Google.

### Actualizaciones del sistema

Si quiere actualizar el sistema, toque **BUSCAR ACTUALIZACIONES**.

### Restablecer opciones

Toque aquí para restablecer todos los ajustes de red móvil, bluetooth y Wi-Fi y las preferencias de las aplicaciones; no perderá sus datos con estos ajustes.

Si selecciona **Borrar todos los datos (restablecer datos de fábrica)**, todos los datos del almacenamiento interno del teléfono se borrarán; haga una copia de seguridad de los datos antes de restablecerlos.

### Normativas y seguridad

Toque aquí para ver la información del producto, como el **Modelo del producto**, **Nombre y dirección del fabricante**, **IMEI**, **Referencia comercial**, **ID de declaración de Bluetooth**, etc.

## 4.20 Acerca del teléfono

El menú proporciona información esencial relacionada con el hardware, software y detalles del sistema de su teléfono. En este menú, puede acceder a información importante, como el modelo del dispositivo, la versión del sistema operativo y las especificaciones del hardware. Además, puede consultar información legal, la política de privacidad, etc.

## 5 Solución de problemas

Antes de ponerse en contacto con el centro de servicios, siga estas instrucciones para ayudar a solucionar el problema del dispositivo:

- Para un funcionamiento óptimo, cargue la batería completamente.
- Para mejorar el desempeño del teléfono, elimine los archivos o aplicaciones innecesarios del teléfono.
- Actualice el software del teléfono en **Ajustes > Sistema > Actualizaciones del sistema**.

### Mi teléfono no se enciende o está bloqueado

- Cuando el teléfono no se encienda, cárguelo al menos durante 20 minutos para asegurarse de que haya un mínimo de batería. Luego intente encenderlo de nuevo.
- Si el teléfono entra en un bucle en la animación de encendido y no puede acceder a la interfaz del usuario, mantenga pulsado el botón de **Encendido** para reiniciar. Esto eliminará cualquier anomalía en el arranque del sistema operativo causada por aplicaciones de terceros.

### El teléfono está inactivo desde hace unos minutos

- Si su teléfono no responde, apáguelo manteniendo pulsado el botón de **Encendido** hasta que se apague y, luego, reinicielo.
- Si sigue sin funcionar, restablezca el teléfono.

### Mi teléfono se apaga solo

- Compruebe que la pantalla está bloqueada mientras no está usando el teléfono y asegúrese de que el botón de **Encendido** no se haya pulsado por error con la pantalla desbloqueada.
- Compruebe el nivel de carga de la batería.
- Si sigue sin funcionar, restablezca el teléfono o actualice el software.
- Si el problema se produce al utilizar alguna aplicación de terceros, compruebe que la aplicación sea compatible con su dispositivo y versión de Android. Desinstale la aplicación.

### Mi teléfono no puede cargarse correctamente

- Asegúrese de utilizar el cargador de Alcatel que venía con el teléfono.
- Asegúrese de que la batería no esté completamente descargada; si permanece descargada durante mucho tiempo, podría tardar hasta 20 minutos en mostrarse el indicador de carga de la batería en la pantalla.
- Compruebe que la carga se efectúa en condiciones normales 0 °C (32 °F) a 45°C (113°F).
- Compruebe la compatibilidad de entrada de voltaje en el extranjero.

### Mi teléfono no puede conectarse a una red o se muestra "Sin servicio"

- Intente conectar la red moviéndolo a otra ubicación física.
- Verifique la cobertura de la red con su operador.
- Verifique la validez de su tarjeta SIM con su operador.
- Inténtelo nuevamente más tarde si la red está sobrecargada.
- Active el modo vuelo durante unos segundos y, luego, desactívelo.

### Mi teléfono no puede conectarse a Internet

- Asegúrese de que el servicio de acceso a Internet de su tarjeta SIM esté disponible.
- Verifique los ajustes de conexión a Internet del teléfono.
- Asegúrese de que se encuentre en un lugar con cobertura de red.
- Intente conectarse más adelante o desde otra ubicación.
- Active el modo vuelo durante unos segundos y, luego, desactívelo.

### Tarjeta SIM no válida

- Compruebe que la tarjeta SIM está insertada correctamente.
- Compruebe que el chip de su tarjeta SIM no esté dañado.
- Asegúrese de que el servicio de la tarjeta SIM esté disponible.

### Mi teléfono no puede hacer llamadas

- Verifique que ha marcado un número válido y que ha tocado .

- Para las llamadas internacionales, compruebe los códigos de país y zona.
- Compruebe que su teléfono esté conectado a una red y que la red no esté sobrecargada o no disponible.
- Verifique su plan con un operador (crédito, validez de la tarjeta SIM, etc.).
- Compruebe que no ha prohibido las llamadas salientes.
- Compruebe que el teléfono no se encuentre en modo vuelo.

### Mi teléfono no puede recibir llamadas

- Compruebe que su teléfono móvil esté encendido y conectado a una red (y que la red no esté sobrecargada o no disponible).
- Verifique su plan con un operador (crédito, validez de la tarjeta SIM, etc.).
- Compruebe que no ha desviado las llamadas entrantes.
- Compruebe que no ha prohibido ciertas llamadas.
- Compruebe que el teléfono no se encuentre en modo vuelo.

### El nombre o número del interlocutor no aparece cuando recibo una llamada

- Compruebe que está suscrito a este servicio con su operador.
- Es posible que el interlocutor haya ocultado su nombre o número.

### No puedo encontrar mis contactos

- Compruebe que la tarjeta SIM no esté dañada.
- Compruebe que la tarjeta SIM esté insertada correctamente.

### La calidad audio de las llamadas es mala

- En el transcurso de una llamada, puede ajustar el volumen con el botón de **volumen**.
- Compruebe la intensidad de la red. Vaya a otro lugar donde la intensidad de la señal sea mejor.
- Compruebe que el receptor, el conector o el altavoz del teléfono estén limpios.

### No puedo utilizar las características descritas en el instructivo

- Verifique la disponibilidad de este servicio según su plan con su operador.
- Compruebe que esta función no requiera un accesorio de Alcatel.

### No me permite marcar uno de los números de mis contactos al seleccionarlo

- Verifique que ha guardado correctamente el número en su registro.
- Compruebe que ha seleccionado el código del país cuando llama a un número del extranjero.

### No puedo añadir contactos

- Verifique que la lista de contactos de su tarjeta SIM no está llena, elimine contactos o guarde contactos en el teléfono.

### Mis interlocutores no pueden dejar mensajes en mi buzón de voz

- Verifique la disponibilidad de este servicio con su operador.

### No puedo acceder a mi buzón de voz

- Compruebe que el número del buzón de voz de su operadora esté correctamente ingresado en "Número de buzón de voz".
- Vuelva a intentarlo más adelante si la red está ocupada.

### No puedo enviar o recibir MMS

- Verifique la memoria de su teléfono; quizás está llena.
- Verifique la disponibilidad de este servicio con su operador y verifique los parámetros de MMS.
- Verifique con el operador el número del centro de servidores o de perfiles MMS.
- El centro del servidor podría estar saturado. Vuelva a intentarlo más adelante.

### PIN de la tarjeta SIM bloqueado

- Póngase en contacto con su operador para obtener el código PUK de desbloqueo.

### No puedo conectar el teléfono a la computadora

- Compruebe que el puerto USB no esté dañado. Si no funciona, utilice otro puerto USB de su computadora.
- Asegúrese de que los controladores USB estén bien instalados.
- Si está usando una computadora Windows, asegúrese de que sea compatible con el modo MTP. Si está usando una computadora Mac, asegúrese de instalar Android File Transfer desde [www.android.com/filetransfer/](http://www.android.com/filetransfer/).

### No puedo descargar archivos nuevos

- Asegúrese de que haya espacio de almacenamiento suficiente en el teléfono para la descarga.
- Seleccione la tarjeta SD como la ubicación para guardar los archivos descargados.

### Compruebe el estado de su suscripción con su operador. El teléfono no puede ser detectado por otros vía Bluetooth

- Compruebe que la función Bluetooth está activada y que el teléfono es visible para otros usuarios.
- Asegúrese de que los dos teléfonos estén dentro del alcance de detección de Bluetooth.

### La batería se vacía demasiado rápido

- Asegúrese de cargar la batería por completo (mínimo 120 minutos).
- Después de una carga parcial, el nivel de carga indicado puede no ser exacto. Espere unos 20 minutos tras desconectar el cargador para obtener una indicación exacta.
- Ajuste el brillo de la pantalla según el caso.
- Amplíe al máximo posible el intervalo de comprobación automática del correo electrónico.
- Actualice las noticias y la información del clima manualmente o aumente la verificación de actualizaciones.
- Salga de las aplicaciones que se ejecuten en segundo plano si no las va a utilizar durante un período de tiempo prolongado.
- Desactive Bluetooth, Wi-Fi o GPS cuando no los esté utilizando.

### El teléfono se calentará al realizar llamadas de larga duración, utilizar los juegos, navegar por Internet o ejecutar otras aplicaciones complejas.

- Este calentamiento es una consecuencia normal debido a que la CPU está gestionando grandes volúmenes de datos. Al finalizar las acciones mencionadas anteriormente, el teléfono recuperará su temperatura normal.

### Tras restablecer los datos de fábrica, no puedo usar el teléfono sin ingresar las credenciales de mi cuenta de Google

- Tras el restablecimiento de datos, deberá ingresar las credenciales originales de la cuenta de Google que se usaba en este teléfono.

- Si no recuerda las credenciales de su cuenta de Google, complete el proceso de recuperación de cuentas de Google.
- Si aún así no consigue acceder al teléfono, contacte con el centro de reparaciones autorizado, pero tenga en cuenta que no se considerará un caso de garantía.

### He olvidado algunas contraseñas/códigos/claves del teléfono

- Restablezca el teléfono a los datos de fábrica.
- Si aún así no consigue acceder al teléfono, contacte con el centro de reparaciones autorizado, pero tenga en cuenta que no se considerará un caso de garantía.

### No puedo hacer ninguna acción al tocar la pantalla táctil

- Compruebe si la pantalla está dañada. De ser así, haga una copia de seguridad de sus datos y lleve su dispositivo y el comprobante de compra a nuestro centro de reparación para que podamos ofrecerle una asistencia técnica más profesional.
- Si el problema se produce al utilizar alguna aplicación de terceros, compruebe que la aplicación sea compatible con su dispositivo y versión de Android. Desinstale la aplicación.
- Compruebe si el problema se produce al cargar el dispositivo. De ser así, le recomendamos que utilice el cargador y cable de datos originales.

(Nota: La inestabilidad del voltaje de cargadores y cables de datos no estándar puede provocar que la pantalla táctil no funcione).

- Asegúrese de no utilizar el dispositivo en lugares en los que la temperatura sea muy alta o muy baja. La temperatura de funcionamiento de la pantalla táctil es de entre -10 °C y 60 °C. La exposición a temperaturas demasiado altas o bajas puede provocar que la pantalla táctil no funcione.
- Si ha colocado un protector de pantalla, retírelo y compruebe si la pantalla táctil funciona.
- Compruebe que no haya manchas, como agua o sudor, en la pantalla táctil. De haberlas, limpie la pantalla y vuelva a intentarlo.
- Si sigue sin funcionar, restablezca el teléfono o actualice el software.

### No puedo activar el modo flash de la cámara

- Carga el dispositivo hasta que el nivel de la batería sea de al menos el 30 %. El flash de la cámara no se puede utilizar cuando el nivel de la batería es bajo.
- Borre la caché de la aplicación **Cámara**.

Para borrar la caché de la aplicación: ingrese al menú principal, seleccione **Ajustes > Aplicaciones > Ver todas las aplicaciones > Cámara > Almacenamiento y caché** y seleccione **Borrar almacenamiento y Borrar caché**.

- Arrastre hacia abajo la barra de ajustes rápidos de cualquier interfaz y toque el icono de la linterna para comprobar si el flash de su dispositivo funciona.
- Compruebe si está activado algún modo de disparo especial. Para conseguir ciertos efectos, no podrá usar el flash en algunos modos. Seleccione el modo de disparo normal.

### Cómo hacer copias de respaldo de seguridad de los datos de mi dispositivo

- Ingrese a **Ajustes > Sistema > Respaldo de seguridad** (consulte “4.19 Sistema > Respaldo de seguridad” )

## 6 Especificaciones

### Plataforma:

- UNISOC SC9863A1

### SO:

- Android 15 Go

### Memoria <sup>(1)</sup>:

- (3 GB de expansión de RAM) + 64 GB de ROM

### Dimensiones (LxAnxAI):

- 164.44 x 75.78 x 8.75 mm

### Peso:

- 185.5g

### Pantalla:

- 6.517" HD+, 720x1612; 60 Hz

### Red:

- 2G: 850/900/1800/1900
- 3G: B1/2/4/5/8
- 4G: B1/B2/B3/B4/B5/B7/B8/B12/B13/B17/B20/B26/B28/B66/B38/B40/B41

### Conectividad:

- Bluetooth 4.2
- 802,11 b/g/n
- jack de audio 3.5 mm
- 2.0 tipo C

### Cámara:

- Cámara trasera: Fotograma completo de 8 Mpx.
- Cámara frontal: Fotograma completo de 5 Mpx.

### Formatos de audio y video compatibles:

- AAC, HE-AAC v1, HE-AAC v2, AMR, AWB, MIDI, MP3, OGG VORBIS, WAV(Alaw/Ulaw), WAV(Raw), FLAC, OPUS
- MPEG2, H.263, MPEG4, H.264, H.265, VP8, VP9

### Batería <sup>(1)</sup>:

- Capacidad: 5010 mAh

### Ranura de expansión:

- Tarjeta de memoria microSD™  
(Disponibilidad de la tarjeta microSD hasta 1 TB)

### Sensores:

- G-sensor

**Importante:** Las especificaciones están sujetas a cambios sin previo aviso.

<sup>(1)</sup> En función del dispositivo que haya comprado.

<sup>(1)</sup> La batería original se ha sometido a rigurosas inspecciones de seguridad para cumplir las normas de cualificación; el uso de baterías no originales puede ser peligroso.

## 7 Accesorios

Accesorios estándar

- Cargador <sup>(1)</sup>
- Cable de tipo C
- Adhesivo LCD
- Instructivo de uso
- PIN de la tarjeta SIM



- Los accesorios dependen de cada país.
- Utilice sólo los accesorios incluidos con su dispositivo.

## 8 Licencias



Con licencia de Bluetooth SIG, Inc. y certificación Alcatel 3 T451A  
Número de diseño de Bluetooth Q304553



Certificación Wi-Fi Alliance

## 9 Exención de responsabilidad

Es posible que encuentre diferencias entre la descripción en esta guía y el funcionamiento real del teléfono, dependiendo de su versión del software o de los servicios específicos de cada operadora.

TCL Communication Ltd. no se responsabiliza legalmente de dichas diferencias si existieran, ni tampoco de las posibles consecuencias, cuya responsabilidad debería recaer en la operadora.

<sup>(1)</sup> Si se vende con el dispositivo, dependiendo del que haya comprado.